

8 ВІДОМОСТІ ПРО ДЕКЛАРАЦІЇ ВІДПОВІДНОСТІ ТЕХНІЧНИМ РЕГЛАМЕНТАМ ТА СЕРТИФІКАТИ

Оповіщувач відповідає вимогам обов'язкових технічних регламентів, а саме:

- Технічний регламент з електромагнітної сумісності обладнання;
- Технічний регламент обмеження використання деяких небезпечних речовин в електричному та електронному обладнанні.

Сертифікат відповідності вимогам стандартів серії ДСТУ EN 54 виданий Державним центром сертифікації ДСНС України.

Система Управління Якістю ТОВ «Тірас-12» сертифікована на відповідність ДСТУ ISO 9001:2015.

Повний текст декларацій про відповідність технічним регламентам та сертифікати доступні на веб-сайті: tiras.technology.

9 СВДЧЕННЯ ПРО ПРИЙМАННЯ

Оповіщувач відповідає вимогам нормативно-технічних документів і визнаний придатним для експлуатування. Свідченням про приймання є наліпка/штамп на паспорті. Дата приймання збігається з датою виготовлення.

10 ГАРАНТІЙНІ ЗОБОВ'ЯЗАННЯ ТА РЕМОНТ

ТОВ «Тірас-12» (далі – виробник) гарантує відповідність оповіщувача вимогам чинних нормативно-технічних документів протягом гарантійного строку експлуатації при виконанні умов транспортування, експлуатації та зберігання.

Гарантійний строк експлуатації оповіщувачів – 36 місяців та діє з дати продажу, вказаної нижче або в інших супровідних документах (договір купівлі-продажу, видаткова накладна, чек та інше). Якщо не надано документ, що підтверджує дату продажу – гарантійний період обчислюється від дати виготовлення.

_____ (дата продажу) _____ (підпис продавця) М.П.

Оповіщувачі ремонтують виробник. Безкоштовно ремонтують оповіщувачі, в яких не закінчився термін дії гарантійних зобов'язань і які експлуатували відповідно до супровідної документації. Для ремонту оповіщувач висилають разом з документом, в якому вказано дату продажу, та з листом, у якому повинні бути зазначені: характер несправності, місце експлуатування, контактний телефон особи з питань ремонту.

Інформацію про зберігання, транспортування та обмеження відповідальності розміщено на веб-сайті: tiras.technology в розділі «Гарантія».

Оповіщувачі утилізують відповідно до чинного законодавства.

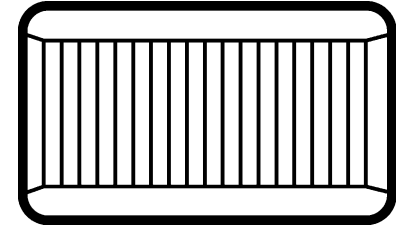

ALARMO 100

ALARMO 110

Оповіщувачі пожежні світлозвукові адресні

Паспорт

- ALARMO 100
- ALARMO 110



ТОВ «Тірас-12»

Україна, м. Вінниця,
пров. Хмельницького шосе 2, буд. 8



Більше інформації на сайті
tiras.technology

Цей паспорт містить відомості щодо конструкції, роботи та правил експлуатації оповіщувача світлозвукового адресного ALARMO 100 та оповіщувача світлозвукового адресного ALARMO 110 з ізолятором короткого замикання (далі – оповіщувач), які застосовують у складі систем пожежної сигналізації адресних, побудованих на основі приладів приймально-контрольних пожежних Tiras PRIME A та Tiras PRIME A mini (далі – ППКП). Оповіщувач відповідає вимогам стандартів ДСТУ EN54-3, ДСТУ EN54-17.

1 ПЕРЕЛІК СКОРОЧЕНЬ

ІКЗ – ізолятор короткого замикання;
ППКП – прилад приймально-контрольний пожежний «Tiras PRIME A», «Tiras PRIME A mini»;
СПСА – система пожежної сигналізації адресна;
АІ – адресний інтерфейс.

2 ПРИЗНАЧЕННЯ ТА ЗАГАЛЬНІ ВІДОМОСТІ

2.1 Оповіщувач призначений для подачі звукових та світлових сигналів в системах пожежної сигналізації.

Оповіщувач випускають в пластмасовому корпусі. Конструкція оповіщувачів передбачає їх напінне розміщення. На основі корпусу є п'ять отворів для кріплення оповіщувача шурупами (Рис. 2.1).



Рисунок 2.1 - Розмітка отворів на основі корпусу оповіщувача

2.2 Загальні відомості про оповіщувач

- 3 тони звучання оповіщувача;
- керування рівнем гучності (low/ high).
- керування світлодіодною індикацією тривоги (увімк./вимк.).

3 ТЕХНІЧНІ ХАРАКТЕРИСТИКИ

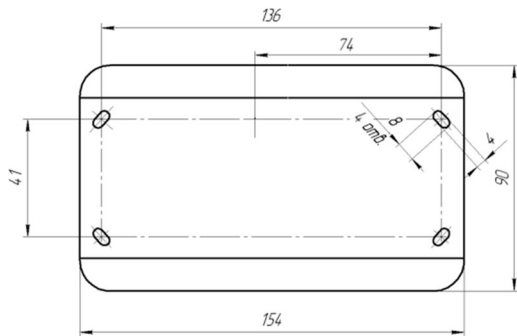
3.1 Перелік клем та їх функцій наведений в табл. 3.1. Їх розташування показано на Рис. 2.1.

Таблиця 3.1 - Перелік клем та їх функцій

Назва клем	Функціональна характеристика
L+	Вхід підключення плюсового дроту АІ.
L-	Вхід підключення мінусового дроту АІ. Дві клемі, розділені ІКЗ.

3.2 Технічні характеристики оповіщувача наведені в таблиці 3.2.

Таблиця 3.2 – Технічні характеристики оповіщувача

Назва характеристики		Значення	
Загальні			
Габаритні розміри ШxВxГ, мм, не більше	154x90x41		
Маса, кг, не більше	0,22		
Клас захисту оболонки	IP43C		
Середній наробіток на відмову, год, не менше	40 000		
Середній строк служби, років, не менше	10		
Час визначення несправностей, с, не більше	10		
Електроживлення			
Напруга живлення через АІ, В	20 – 25		
Струм споживання від АІ (черговий режим/режим несправності), мА, не більше	0,24		
Середній струм споживання від АІ в режимі тривоги (з світлодіодною індикацією), мА, не більше	low	high	
- Тон 1 (ISO 8201)	4	8	
- Тон 2	5	14	
- Тон 3	6	18	
Середній струм споживання світлодіодної індикації, мА, не більше	0,5		
Середньозважений звуковий тиск, при низькому рівні звуку (low)			
- Тон 1 (ISO 8201)	82 dB ± 4dB		
- Тон 2	85 dB ± 4dB		
- Тон 3	89 dB ± 4dB		
Середньозважений звуковий тиск, при високому рівні звуку (high)			
- Тон 1 (ISO 8201)	86 dB ± 4dB		
- Тон 2	89 dB ± 4dB		
- Тон 3	93 dB ± 4dB		
ІКЗ (для ALARMO110)			
Напруга розмикання ІКЗ, В, (мінімальна-максимальна)	8,0-12,0		
Напруга відновлення ІКЗ, В, (мінімальна-максимальна)	8,5-12,5		
Струм через ІКЗ у замкненому стані, мА, не більше	65		
Струм розмикання ІКЗ, мА, не більше	155		
Струм витоку через ІКЗ (у розімкненому стані), мА, не більше	12		
Перехідний опір ІКЗ у замкненому стані, Ом, не більше	0,2		

3.3 Для індикації режимів роботи та стану оповіщувача використовуються світлодіодні індикатори, розташовані на платі. Призначення індикаторів **HL1**, **HL2** (Рис. 2.1):

- блмання **HL1** з інтервалом 0,5 с (протягом не більше 4 с) – індикація процесу реєстрування оповіщувача в АІ.

- почергове блмання індикаторів **HL1**, **HL2** – оповіщувач відмічений для візуального пошуку.
- блмання індикаторів **HL1**, **HL2** з періодом 0,5 с – індикація пожежної тривоги;
- подвійним блманням червоним кольором індикатора **HL2** з періодом 4 с – стан несправності.

3.4 Акустичні діаграми направленості

Акустичні діаграми направленості оповіщувачів при низькому рівні звуку (low) і високому рівні звуку (high) для робочого й поверненого на 90° за годинниковою стрілкою положення оповіщувача наведено на Рис. 3.1, 3.2.



Рисунок 3.1 - Акустичні діаграми Тон 1 (ISO 8201) при низькому та високому рівнях звуку (високий показано в дужках)



Рисунок 3.2 - Акустичні діаграми Тон 1 (ISO 8201) при низькому та високому рівнях звуку (високий показано в дужках), для поверненого на 90° за годинниковою стрілкою положення оповіщувача

3.5 Типи тонів та їх опис наведено в таблиці 3.3.

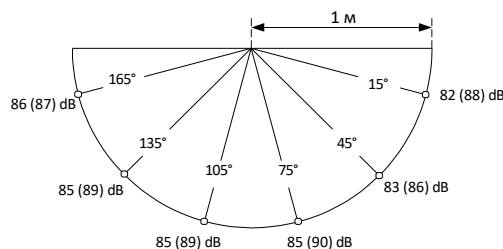
Таблиця 3.3 – Типи тонів та їх опис

Тон	Тип тону	Опис тону
1		ISO 8201 (Основний) 3x0.5 с/1.5 с
2		3200 Hz, 0.8 s / Off 0.4 s
3		3200 Hz

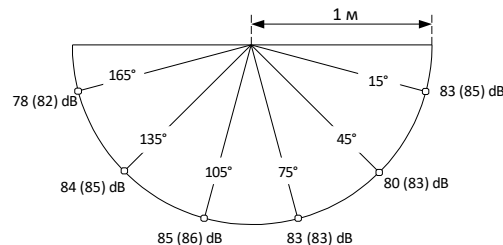
4 ПІДКЛЮЧЕННЯ

4.1 Для доступу до клем слід зняти передню кришку. На Рис. 4.1 наведено підключення оповіщувача до АІ.



Рисунок 4.1 - Схеми підключень АІ

Плюсові дроти АІ – дроти АІ, приєднані до клем L1-Lx;
 Мінусові дроти АІ – дроти АІ, приєднані до клем G1-Gx.

4.2 Дроти всередині корпусу слід вкладасти таким чином, щоб вони не заважали закрити кришку і не попадали між індикаторами та вікном у кришці корпусу.

4.3 Підключати дроти до клем оповіщувача можна лише тоді, коли на них відсутня напруга зовнішніх джерел живлення.

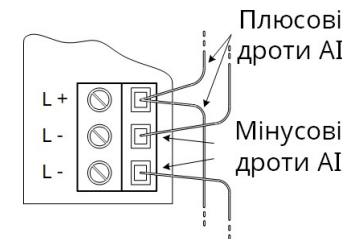
5 НАЛАШТУВАННЯ

5.1 Після появи напруги живлення в АІ на приєднаному оповіщувачі вмикається індикація автоматичного реєстрування (див. п. 3.3). Далі оповіщувач переходить в режим, який залежить від налаштувань ППКП, підключеного до нього.

Оповіщувач налаштовують відповідно до настанови щодо експлуатування ППКП.

6 ЦІЛІСНІСТЬ ТА КОМПЛЕКТНІСТЬ

6.1 Після розпакування оповіщувача необхідно оглянути корпус зовні і переконатися у відсутності механічних ушкоджень, перевірити комплектність згідно з таблицею 6.1.

Таблиця 6.1 - Комплектність пристрою

Назва	Позначка	К-сть (шт)	
		ALARMO 100	ALARMO 110
ALARMO 100	AA3Ч.425542.003	1	-
ALARMO 110	AA3Ч.425542.003-01	-	1
Паспорт	AA3Ч.425542.003 ПС	1*	

*Примітка. При групових поставках один паспорт на 10 оповіщувачів

7 УМОВИ ЕКСПЛУАТАЦІЇ

Оповіщувач призначений для безперервної цілодобової роботи в приміщеннях з регульованими кліматичними умовами. Діапазон робочих температур – від -25 °С до +70 °С, за відносної вологості не більше 93%.